

SERIES FMS 125 - NMS 125

Hygienic multi-stage centrifugal pump
Mehrstufige hygienische Kreiselpumpe
Hygiënische meertrapspomp
Pompe multicellulaire alimentaire

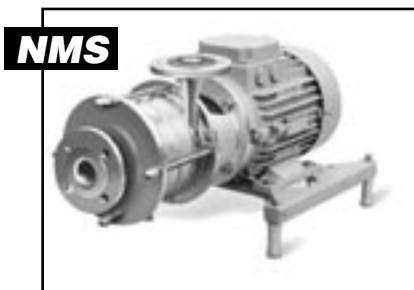

Technical specifications, curves and dimensions
Technische Spezifikationen, Kennlinien und Maße
Technische kenmerken, curven en afmetingen
Spécifications techniques, courbes et dimensions

FMS 125 - NMS125

2

1. Applications

For use in food (milk, beer, softdrinks,...), pharmaceutical and chemical industries, as transfer and mixing pump for liquid food products, drinks, medicines, lotions, etc.

Also used as process pump for plate heat exchangers, filters, filling machines and CIP cleaning systems.

2. Medium

Clean and slightly charged liquids, where the pump materials are chemically resistant and the viscosity is below 250 cSt (5000 SSU).

3. Construction and materials

3.1 Standard features

- All parts in AISI 316L stainless steel non porous and electrolytically polished.
- FMS models: hygienic version with ports to DIN 11851.
- NMS models: industrial version with ports to DIN 259 (BSP).
- Shaft Seal: Mechanical seal: (DIN 24960) carbon /SIC/EPDM
- Motor: Induction motor to IEC Euronorm; 230/400 V, and 400/690 V, 3 ph, 50 Hz, IP55, 2900 RPM.

3.2 Options

- SS Motor shroud and baseplate with adjustable feet;
- Ports to SMS, Tri Clamp, RJT, DIN 11864-1
- Mechanical seals with metal carbide faces;
- Motor : other voltages, protection class (IP), frequency converted or explosion proof (EXE, EXD);
- Other elastomers.

1. Anwendungsbereiche

Für die Lebensmittelindustrie Milch, Bier, Soft-Drinks,... die pharmazeutische und chemische Industrie. Als Förderpumpe für Nahrungsmittel, Getränke, Medikamente, Lotionen.

Als Prozeßpumpe für Plattenwärmetauscher, Filter, Verdampfer, Abfüllmaschinen, Reinigungsgeräte, usw.

2. Medien

Reine und leicht verschmutzte Flüssigkeiten bei denen die eingesetzten Pumpenwerkstoffe chemisch beständig und geeignet sind. Für Viskositäten bis zu 250 cSt (5000 SSU).

3. Konstruktion und Werkstoffe

3.1 Standardausführung

- Alle Teile aus Edelstahl AISI 316L, glatte Oberfläche, elektrolytisch poliert;
- FMS Modelle: Hygienische Ausführung mit Anschlüssen nach DIN 11851
- NMS Modelle: Industrie-Ausführung mit Anschlüssen nach DIN 259 (BSP-Gewinde)
- Wellendichtung Gleitringdichtung: (DIN 24960): Kohle/Siliziumkarbid/EPDM
- Motor: Asynchronmotor nach IEC Euronorm, 230/400 V, 3 Phasen, 50 Hz, IP55, 2900 UpM.

3.2 Optionen

- Haube aus Edelstahl und Grundplatte mit höhenverstellbaren Füßen;
- Vertikale Ausführung
- Anschlüsse nach SMS, DIN 11864-1, TriClamp, RJT,...
- Gleitringdichtungen aus Metallkarbide;
- Motoren in Sonderspannungen und andere Schutzart (IP), Kaltleiter oder aufgebautem Frequenzumformer. Explosionsgeschützt.

1. Toepassingsveld

Voedingsindustrie (melk, bier, soft-drinks, ...), farmaceutische en chemische industrie als transfer- en filterpomp voor voedingsmiddelen, dranken, geneesmiddelen, lotions, ...

Ook als procespomp voor warmtewisselaars, filters, afvulmachines en reinigingssystemen.

2. Medium

Zuivere en licht verontreinigde vloeistoffen, die de pompmaterialen niet aantasten. Maximum viscositeit 250 cSt (5000 SSU).

3. Constructie en materialen

3.1 Standaard uitvoering

- Alle pomponderdelen in niet poreus roestvast staal 316 L, elektrolytisch gepolijst.
- FMS types: hygiënische versie met DIN 11851 aansluitingen
- NMS types: industriële versie met DIN 259 (BSP Male) aansluitingen
- Asafdichting: mechanische asafdichting (DIN 24960): Kool/SIC/EPDM
- Motor volgens IEC norm. 230/400 V tot 3 kW, vanaf 4 kW 400/690 V, 3 ph, 50 Hz, IP 55, 2900 rpm

3.2 Opties

- RVS motorafschermkap en regelbare basisplaat in gietijzer
- Aansluitingen volgens SMS, Tri Clamp, RJT, DIN 11864-1, ...
- Asafdichting met andere materialen
- Speciale motoren: andere spanningen, Eexe-Eexd, frequentiegeregeld, ...
- Elastomeren in viton, silicone...

1. Applications

Pour l'industrie alimentaire (laiterie, fromagerie, brasserie, jus de fruits,...), pharmaceutique et de chimie fine.

En pompe de transfert pour les aliments, boissons, lotions, etc.

En pompe d'alimentation dans les échangeurs de chaleur à plaques, filtres, soutireuses, installations avec nettoyage sans démontage (CIP).

2. Produits

Des liquides purs ou légèrement chargés qui n'attaquent pas chimiquement les matériaux de la pompe et ayant une viscosité inférieure à 250 cSt (5000 SSU).

3. Matériaux et construction

3.1 Exécution standard

- Les parties de pompe en acier inox AISI 316 L, non poreuses, électrolytiquement polies.
- Modèles FMS: finition alimentaire, raccords selon DIN 11851
- Modèles NMS: finition industrielle, raccords filetés BSP
- Joints: Garniture mécanique (DIN 24960) carbone / carbure / EPDM
- Moteur: asynchrone ventilé selon Euronorme IEC, 230/400 V, 400/690 V, 3 ph, 50 Hz, IP55, 2900 Rpm.

3.2 Options

- Capot protecteur et moteur monté sur pieds réglables;
- Autres raccords (SMS, Clamp, RJT, DIN 11864-1);
- Joints: garniture mécanique en carbure;
- Moteur: autres classes de protection (IP), tensions avec variateur de fréquence ou antidéflagrant (EXE, EXD);
- Autres élastomères.

FMS 125 - NMS 125

Flow chart for centrifugal pump, type FMS 125 - NMS 125

Opvoerh. - HMT - Head - Förderhöhe (m)



Vermogen - Puiss. - Power Abs. - Leist. (kW)

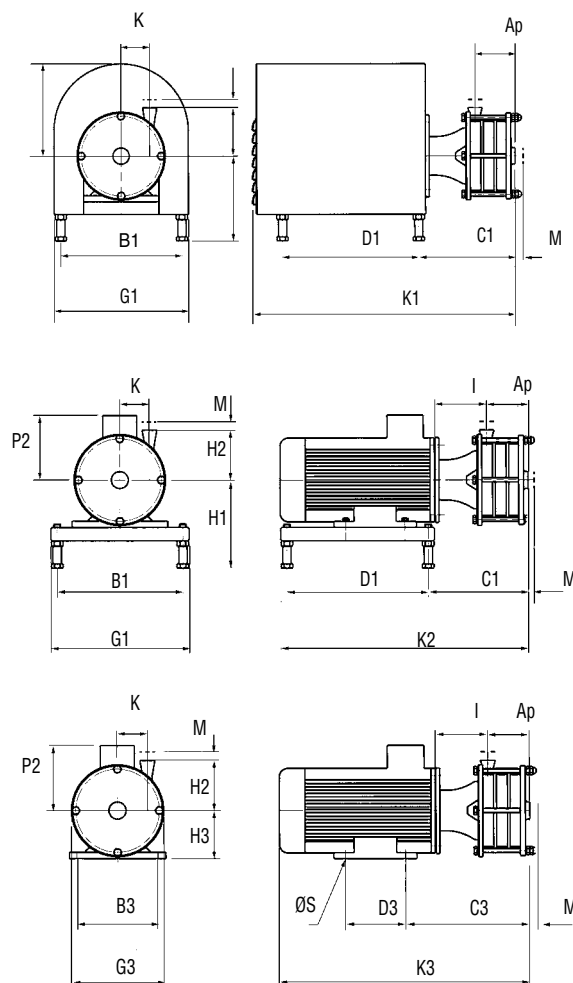
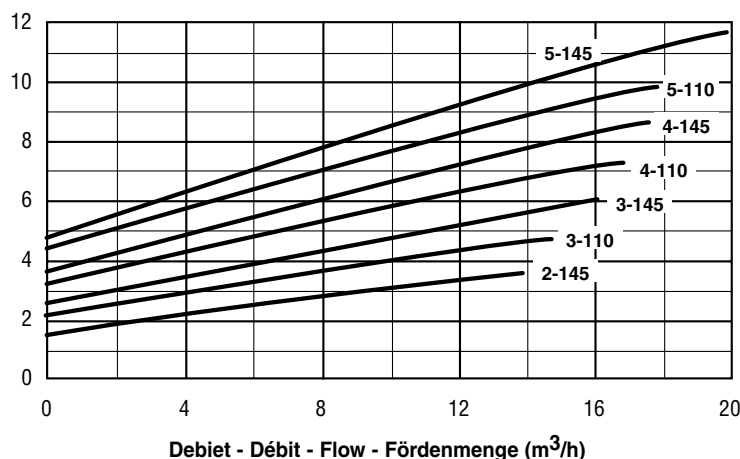

Ports and "M" dimensions

Anschlüsse und "M"-Maß

Raccords et dimension "M"

Aansluitingen en "M"-maat

Ports Raccord Anschl.	IN		OUT	
	Ø	M	Ø	M
DIN 11851	40	22	32	22
BSP	1"1/2	50	1"	40
IDF & TRI	1"1/2	21,5	1"	21,5
RJT	1"1/2	26	1"	27,5
SMS	1"1/2	22,5	1"	16
DIN 2642	40	60	32	14
DIN 2576	40	60	32	16

	Motor Power kW	Frame Bâti Baugr.	Motor Amp 400V	B1	B3	C1	C3	D1	D3	G1	G3	H1	H3	I	K1	K2	K3*	P1	P2*	S	K	Ap	H2
				125-2	1,5	90S	3,3	198	140	193	234	228	100	230	230	177-202	90	123	533	436	420	164	124
	2,2	90L	4,5	198	140	193	234	228	125	230	230	177-202	90	123	533	436	440	164	124	10	70	55	118
	3	100	6,3	198	160	193	241	228	140	230	230	177-202	100	123	533	436	491	164	129	12	70	55	118
125-3	2,2	90L	4,5	198	140	225	266	228	125	230	230	177-202	90	123	565	468	472	164	124	10	70	87	118
	3	100	6,3	198	160	225	273	228	140	230	230	177-202	100	123	565	468	523	164	129	12	70	87	118
	4 & 5,5	112	8,2-10,9	292	190	225	280	335	140	330	230	209-234	112	123	699	576	543	226	142	12	70	87	118
125-4	3	100	6,3	198	160	257	305	228	140	230	230	177-202	100	123	597	500	555	164	129	12	70	119	118
	4 & 5,5	112	8,2-10,9	292	190	257	312	335	140	330	230	209-234	112	123	731	608	575	226	142	12	70	119	118
	7,5	132S	15,3	292	216	278	352	335	140	330	230	209-234	132	144	752	629	637	226	164	12	70	119	118
	11	132M	20,7	292	216	278	352	335	178	330	230	209-234	132	144	752	629	637	226	164	12	70	119	118
125-5	4 & 5,5	112	8,2-10,9	292	190	289	344	335	140	330	230	209-234	112	123	763	640	607	226	142	12	70	151	118
	7,5	132S	15,3	292	216	310	384	335	140	330	230	209-234	132	144	784	661	669	226	164	12	70	151	118
	11	132M	20,7	292	216	310	384	335	178	330	230	209-234	132	144	784	661	669	226	164	12	70	151	118

(*) Depending on motor brand name - Dépend de la marque du moteur - Abhängig vom Motorlieferant

FMS 125 - NMS 125

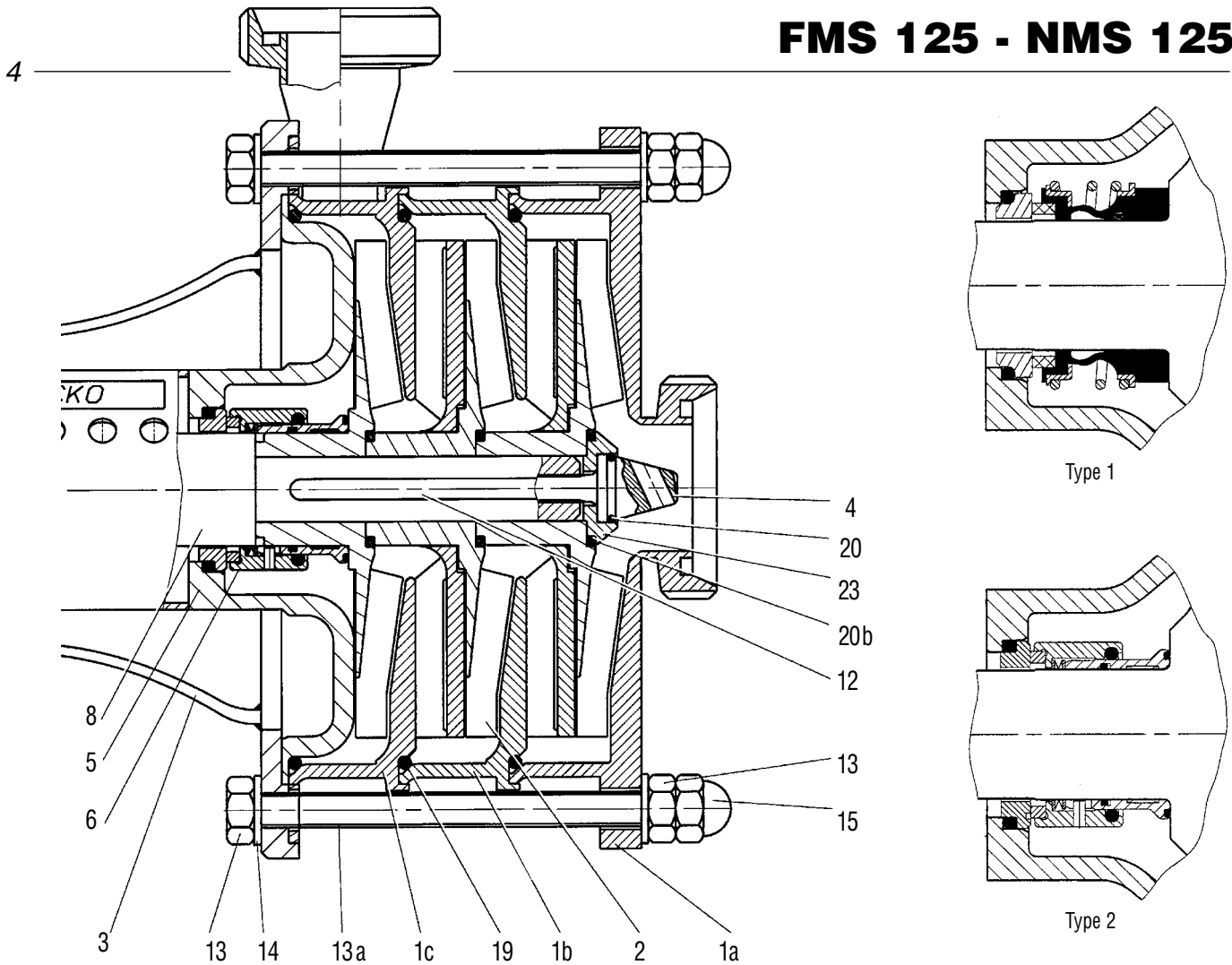

1a Pump casing cover	Einlaufstufe	Eerste trap	Première étage	316L/1.4404
1b Pump casing (stage)	Mittelstufe	Pomphuistrap	Etage	316L/1.4404
1c Pump casing (outlet)	Gehäusestufe	Laatste trap	Dernière étage	316L/1.4404
2 Impeller	Lauftrad	Waaier	Roue	316L/1.4581
3 Adaptor	Pumpenlaterne	Tussenstuk (lantaarn)	Bride de raccordement	FMS: 304/1.4301 NMS: GG - Fonte
4 Impeller screw	Lauftradschraube	Waaierschroef	Vis de roue	316L/1.4404
5 Back plate	Gehäuseplatte	Pompachterplaat	Fond de pompe	316L/1.4404
6 Mechanical seal	Gleitringdichtung	Mechanische dichting	Garniture mécanique	Div
8 Pump shaft	Pumpenwelle	Pompas	Arbre de pompe	304/1.4301
10 Nut	Mutter	Moer	Ecrou	304/1.4301
11 Washer	Federscheibe	Rondsel	Rondelle	304/1.4301
12 Impeller key	Lauftradpaßfeder	Waaierbevestigingsspie	Clavette de roue	304/1.4301
13 Nut	Mutter	Moer	Ecrou	304/1.4301
13a Stud/screw	Stehbolzen	Draadstang/vijs	Goujon/vis	304/1.4301
14 Washer	Federscheibe	Rondsel	Rondelle	304/1.4301
15 Dome Nut	Hutmutter	Dopmoer	Ecrou borgne	304/1.4301
19 Pump casing O-ring	Gehäuse O-Ring	Pomphuiddichtung	Joint de corps de pompe	Div
20 Impeller screw O-ring	Lauftradschrauben O-Ring	Waaierschroefdichtung	Joint de vis de roue	Div
20b Impeller screw O-ring	Lauftrad O-Ring	Waaierschroefdichtung	Joint de vis de roue	Div
23 Spacer	Einstellring	Instelring	Bague entretoise	316L/1.4404

PACKO INOX NV BRANCH DIKSMUIDE

Industriepark Heernisse - Cardijnlaan 10
B-8600 Diksmuide (Belgium)
E-Mail: diksmuide@packo.com

Tel. (32) (0)51 51 92 80
Fax (32) (0)51 51 92 99
<http://www.packopumps.com>

09/208058 • Ref. 00FMS125
Update Dec. 07